

**SEARS**  
SEATING

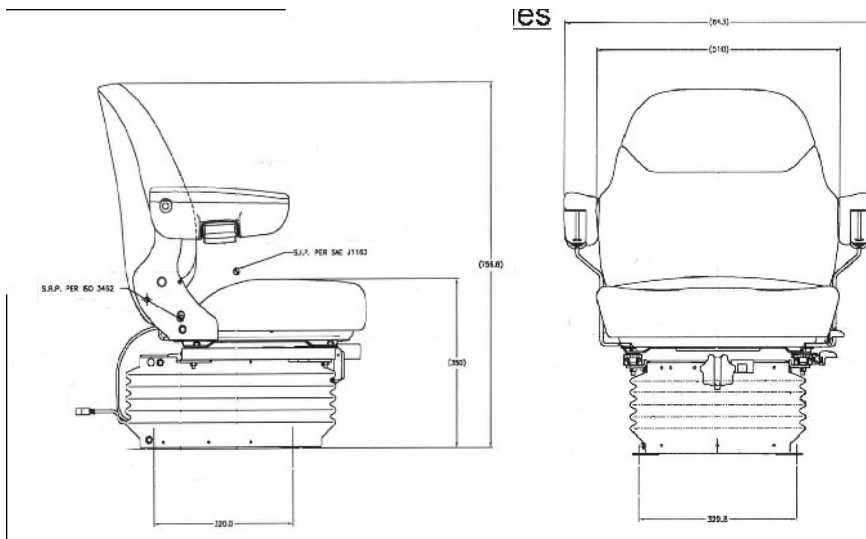

## 5020 SERIES





**Кресло, оснащенное механической подвеской с 3-х позиционной регулировкой по весу и гидроамортизатором.**

**Технические характеристики:**

- Комфортабельные подушки двойной глубины.
- Регулировка угла наклона спинки кресла.
- Механическая регулировка спинной опоры.
- Регулировка по высоте – 76 мм.
- Регулировка по весу – до 150 кг.
- Регулируемый ход подвески вверх-вниз – 40-80 мм.
- Регулировка сиденья вперед-назад – 200 мм.
- Гофрированный защитный кожух подвески из резины.
- Тканевая, велюровая обивка или обивка из винилискожи.

**Дополнительные опции:**

- ремень безопасности.
- удлинитель спинки кресла.
- подлокотники с регулировкой по высоте и углу наклона.
- поворотный механизм 0-180 градусов.
- обогрев сиденья (12в, 24в, 48в).
- датчик присутствия оператора.

